

# BOMBA PRESURIZADORA DAB K 40/19 HA



Electrobomba automática para aumento de presión

## CARACTERÍSTICAS

- Hasta 5 duchas
- Sensor de flujo en bronce, separado del cuerpo de la bomba y ajustable en 4 posiciones (45 ° desde la vertical)
- Automático (por interruptor de flujo)
- Puede ser instalada tanto de forma vertical como horizontal
- Soporte de fijación simple
- Pie de goma para aumentar la estabilidad de la bomba



## DATOS TÉCNICOS

- Q máx.: 3,6 m<sup>3</sup>/h
- H máx.: 18 mca
- Rango de temp. del líquido: 0 °C a 100 °C
- Temperatura ambiente máxima: 55 °C
- Presión máx. de funcionamiento: 6 bar
- Protección por sobrecarga
- Protección del motor: IP44
- Clase de aislamiento: F
- Voltaje estándar: ~ 220V / 50 Hz
- Ø entrada y salida: 3/4"

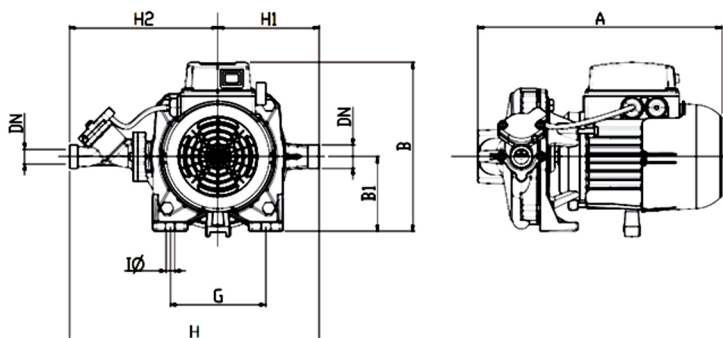

Modelo	A	B	B1	DN	G	H	H1	H2	Díámetro
K 40/19 HA	280.5	192	85	G 3/4"	110	287.5	116.5	171	9.5

## CURVA DE FUNCIONAMIENTO

Cant. Orientativa de baños	MODELO	Potencia			Voltaje	ALTURA MANOMÉTRICA (EN METRO COLUMNA DE AGUA)								Peso	
		watt	kw	HP		2	4	6	8	10	12	14	16		18
5	K 40/19 HA	470	0,47	0,6	1x220v-50Hz	3,6	3,5	3,3	2,8	2,6	2,1	1,8	1	0,3	8,9 kg